

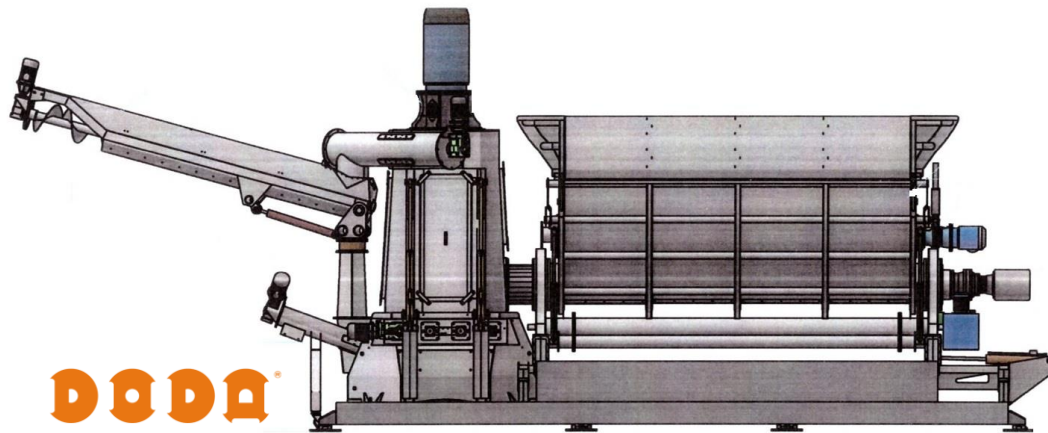

AGROVARIA
export – import, spol. s r.o.
Hlavná 49, 943 01 Štúrovo

Separátor na MBU



Separátor DODA slúži na mechanicko-biologickú úpravu zmesového komunálneho odpadu. Separátor rozdelí hmotu na organickú časť, ktorá je na kompostovanie, a na anorganickú (plasty, kovy, sklo, atď.) ktorá je na skládkovanie a na prípadnú recykláciu. V prípade užívania separátora DODA, môže byť spracovaný spolu so zmesovými komunálnymi odpadmi (200301) aj odpady kuchynské, reštauračné atď. (200201, 200108) Separátor môže byť umiestnený na betónovej ploche s rozmermi 20x10 metrov a je bez kotvenia k základu (Nastavenia do pracovnej polohy zabezpečí výrobca) zakrytie pracovnej plochy nie je podmienkou pre bezpečnú prácu stroja (je vyrobený z INOX ocele), len centrálny ovládací panel vyžaduje ochranu od dažďov, snehu aj priameho slnečného svitu. Celkový inštalovaný výkon zariadenia je 120 kW.

Stroj je vybavený príjmovým a súčasne aj dávkovacím zásobníkom: obsahu 12m³ na odpady. Zásobník je montovaný s dávkovacím šnekom priemeru 400mm (výkon elektromotoru 11kW) s planétovou prevodovkou a frekvenčným meničom. Na rozmiešanie hmoty slúžia 2 šneky priemeru 350mm (s výkonom elektromotorov 9kW) s planétovými prevodovkami a frekvenčnými meničmi.

Hlavný separátor je vybavený elektromotorom 75kW 4pólový typ s frek. Meničom. Dopravu organickej aj anorganickej časti odpadu zabezpečujú INOX šnekovice. Hydraulický servo systém na ovládanie prvkov separátora je riešený hydrogenerátorom, čo je montovaný na zákl. rám stroja.

Na príjem materiálu separátor nevyžaduje vybal'ovanie, rozobranie dodanej hmoty – odpadu, nevyžaduje pomocné sily na predtriedenie odpadov.

Stroj je obsluhovaný pomocou centrálného riadiaceho panelu, kde sú možnosti na správne nastavenie parametrov aj na vizuálnu kontrolu týchto nastavení na monitoru ovládacej jednotky.

Stroj vyžaduje minimálnu údržbu po práci je postačujúce oplach jednotiek s technologickou (prípadne aj dažďovou) vodou.